

MODEL ES-1

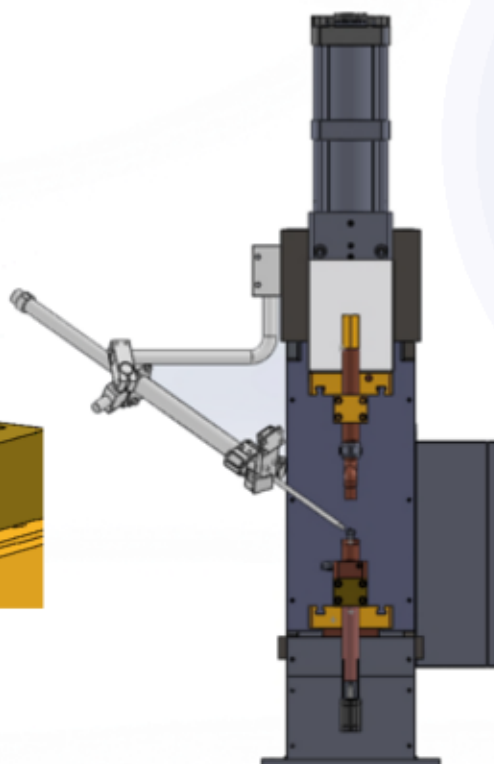

- Sistema di centraggio "foro - dado" per caricatori automatici.
- Il sistema ES-1 è disponibile per il caricamento di dadi (quadri o esagonali) M5-M6-M8-10-M12 o per boccole aventi stesse dimensioni di filettatura.
- Il sistema ES-1 è dotato di un meccanismo pneumatico per ritrarre il centratore dal foro, e rendere molto più semplici le operazioni con robot.
- Il sistema ES-1 ha la possibilità di inserire dei sensori sull'attuatore pneumatico per verificare la reale ubicazione del pin (estratto o a riposo) utile per un feedback su sistemi automatizzati.
- Il dispositivo ES-1 può essere disponibile con diametri della candela a specifiche del cliente, la versione base è diametro 30mm

MODEL ES-1

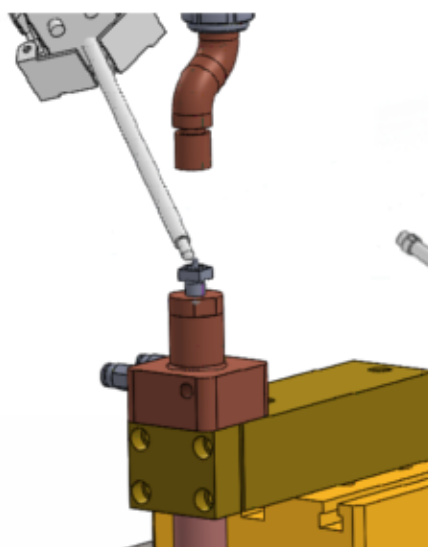
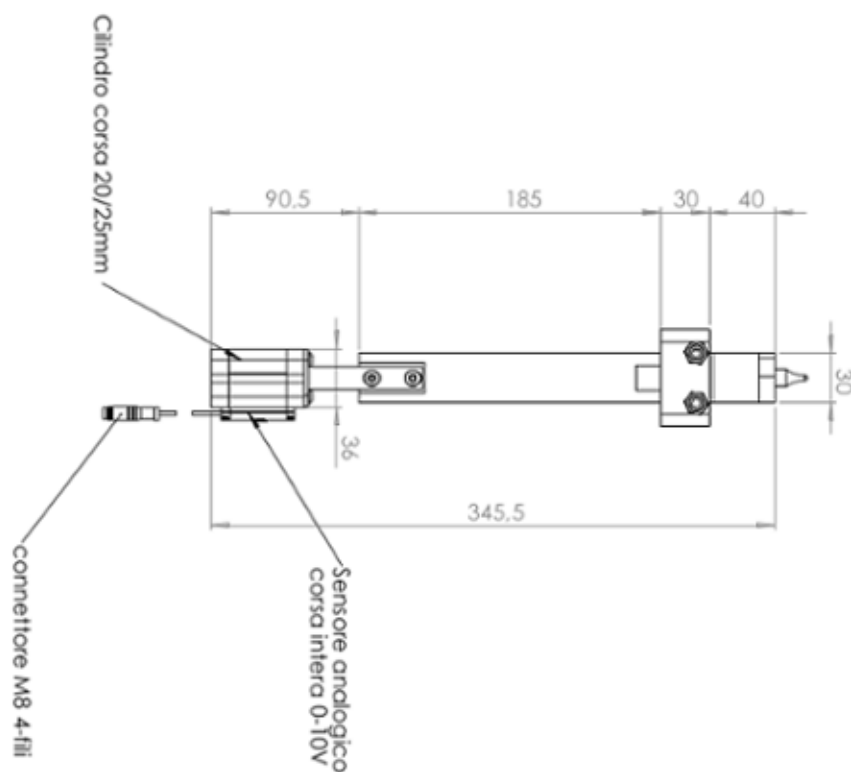
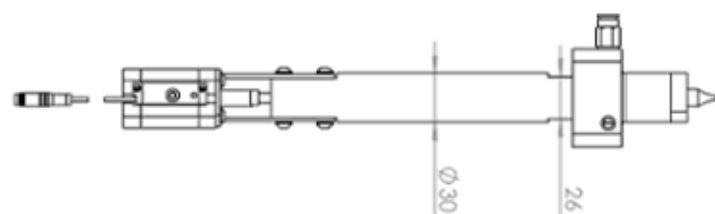
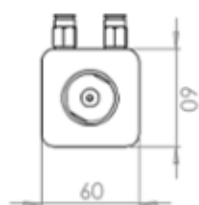

COROTRAT SNC di Giovanni e Paolo Gai
Via Torino, 5 - 10060 Roletto (TO)

Tel. +39.0121.542400 - Fax +39.0121.542400

e-mail: info@corotrat.it - web site: www.corotrat.it